

### 3 КОМПЛЕКТНОСТЬ

3.1 В комплект должны входить:  
- вентиль кислородный - 1 шт.; руководство по эксплуатации - 2 экз. на каждое грузовое место (по требованию заказчика - на каждый вентиль).

### 4 СВИДЕТЕЛЬСТВО О ПРИЕМКЕ

4.1 Вентили изготовлены и приняты в соответствии с обязательными требованиями ТУ РБ 00153637.037-97, действующей технической документацией и признаны годными для эксплуатации.

ОБЕЗЖИРЕНО



подпись

- 7 ОКТ 2020

число, месяц, год

### 5 ТРАНСПОРТИРОВАНИЕ И ХРАНЕНИЕ

5.1 Транспортирование вентиляей может производиться любым видом транспорта в соответствии с правилами транспортировки грузов, действующих на данном виде транспорта, в крытых транспортных средствах.

Погрузочно-разгрузочные работы должны осуществляться в соответствии с транспортной маркировкой по ГОСТ 14192-96.

5.2 Условия транспортирования вентиляей в части воздействия факторов внешней среды 5 (ОЖ4) по ГОСТ 15150-69. Условия хранения 2 (С) по ГОСТ 15150-69.

### 6 ГАРАНТИИ ИЗГОТОВИТЕЛЯ

6.1 Изготовитель гарантирует соответствие вентиляей требованиям ТУ РБ 00153637.037-97 при соблюдении потребителем условий эксплуатации, хранения, транспортирования.

6.2 Гарантийный срок хранения - 1 год со дня выпуска.

Гарантийный срок эксплуатации - 1 год со дня ввода в эксплуатацию.

Системы управления (менеджмента) СМК, СУОС, СУОТ  
сертифицированы на соответствие требованиям  
СТБ ISO 9001-2015, СТБ ISO 14001-2017, СТБ 18001-2009

## Вентили кислородных баллонов ВК

Руководство по эксплуатации  
НЗ 124.00.00 РЭ



ВНИМАНИЕ !

Прежде чем приступить к эксплуатации вентиляей кислородных внимательно ознакомьтесь с указаниями, изложенными в руководстве по эксплуатации.

Эксплуатация вентиляей кислородных разрешается только в полном соответствии с положениями настоящего руководства по эксплуатации.

Руководство по эксплуатации является объединенным документом с паспортом

Открытое акционерное общество  
"Новогрудский завод газовой аппаратуры"  
231400, РБ, Гродненская обл., г. Новогрудок,  
ул. Мицкевича, 109

Тел: (+375-1597) 44827 (ОТК), 43794 (Сбыт),  
43795 (Маркетинг)

Факс: (+375-1597) 43796 (Приемная), 43788 (Маркетинг)

e-mail: [info@novogas.com](mailto:info@novogas.com), [www.novogas.com](http://www.novogas.com)

### 1 ОБЩИЕ ТРЕБОВАНИЯ

1.1 Назначение изделия.

1.1.1 Вентили кислородных баллонов (далее - вентили) являются запорными устройствами баллонов по ГОСТ 949-73 при наполнении, хранении и расходовании из них кислорода, воздуха, азота и других негорючих газов.

1.1.2 По устойчивости к климатическому воздействию вентили



должны соответствовать требованиям ГОСТ 15150-69, но верхний предел температуры должен соответствовать предельно допустимой рабочей температуре эксплуатации от минус 50 °С до плюс 60 °С.

1.2 Указание мер безопасности.

1.2.1 Вентили должны быть герметичными при давлении (20<sup>+1</sup>) МПа и прочными при гидравлическом давлении (30<sup>+1</sup>) МПа.

Крутящий момент, необходимый для герметичного закрытия элемента запорного вентилей, не должен превышать 7,5 Нм.

1.2.2 Вентили в сборе и все его детали не должны иметь следов масел и жиров.

1.3 Устройство вентилей.

1.3.1 Вентили в соответствии с рисунком 1 состоят из штампованного латунного корпуса поз.1 с боковым штуцером имеющим резьбу G3/4-В. В корпусе находится элемент запорный поз. 2 с уплотнителем. Верхняя часть элемента запорного входит в зацепление с втулкой поз.3. В квадратное отверстие втулки, с верхней стороны, вставляется шток поз.4. На верхнюю часть корпуса навертывается гайка поз.9, плотно прижимающая уплотнительный сальник поз.8. На выступающую часть штока из гайки надевается маховик поз. 5, закрепленный с помощью пружины поз.7 и гайки поз. 6.



Рисунок 1 – Вентили кислородных баллонов

1.4. Порядок работы .

1.4.1. Вентили открываются поворотом маховика поз. 5 против часовой стрелки. При вращении шток поз. 4 передает крутящий момент на втулку поз. 3, которая в последствии вращает вставку поз .2. Данная вставка с уплотнителем перемещается вверх по резьбе, при этом приоткрывая отверстие в седле корпуса. В открытом положении буртик штока поз. 4 за счет усилия пружины поз. 7 и давления газа прижимается к сальнику поз. 8, что препятствует выходу газа наружу.

1.5 Техническое обслуживание.

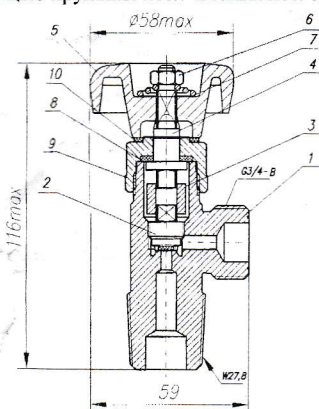
1.5.1. В течении гарантийного срока техническое обслуживание вентиля не требуется.

При техническом обслуживании вентили проверяются:

- герметичность вентиля; - наружный осмотр вентиля на наличие внешних повреждений.

1.5.2 Периодичность и техническое обслуживание вентиля проводится не реже одного раза в три года.

Ремонтные работы при техническом обслуживании осуществляет изготовитель или специализированное предприятие газового хозяйства (по договоренности с изготовителем).

1.6 Утилизация.

1.6.1 После срока эксплуатации вентиль подлежит снятию и использованию в качестве вторичного сырья, так как не содержит опасных отходов.

1.7 Показатели надежности.

1.7.1 Установленная безотказная наработка 4 000 циклов, установленный ресурс до списания 6750 циклов.

1.7.2 Критерий для отказа – не герметичность сальника и выхода из строя уплотнителя вставки.

Срок службы, не более 10 лет , критерий предельного состояния – износ резьбы бокового штуцера, резьбы запорного элемента.

## 2 ОСНОВНЫЕ ТЕХНИЧЕСКИЕ ПАРАМЕТРЫ

2.1 Диаметр условного прохода, мм, не менее	4,0
2.2 Рабочее давление, не более, МПа	20
2.3 Габаритные размеры, мм, не более	59 x 58 x 116
2.4 Размер резьбы входного штуцера	W27,8 или W 19,2
2.5 Масса, кг, не более	0,55 или 0,45