

РЕЗАК

для ручной газопламенной обработки РБМ (Копьедержатель)

ПАСПОРТ

ДЖЕТ 104 00 00 00 ПС



1 НАЗНАЧЕНИЕ

1.1 Копьедержатель РБМ ДЖЕТ 104 предназначены для соединения стальной трубки (копья) с кислородным рукавом. Копьем производится кислородная резка стали, чугуна крупного габарита с применением кислорода, чистотой не ниже 99,5 % по ГОСТ 5583.

1.2 Копьедержатель изготавливаются климатического исполнения У, ХЛ категории размещения 1 по ГОСТ 15150.

1.3 Примеры условного обозначения Копьедержателя при заказе см. табл.1:

«Копьедержатель РБМ ДЖЕТ 104 (18) ДЖЕТ 104 00 00 00-18 Ду16» - Копьедержатель в сборе, модели ДЖЕТ 104, для применения копья диаметром 18 мм, укомплектованный ниппелем Ду16.

«Копьедержатель РБМ ДЖЕТ 104 (16) ДЖЕТ 104 00 00 00-16 Ду12» - Копьедержатель в сборе, модели ДЖЕТ 104, для применения копья диаметром 16 мм, укомплектованный ниппелем Ду12.

Таблица 1

Обозначение	Наименование
ДЖЕТ.104.00.00.00-11	Копьедержатель РБМ ДЖЕТ 104 (11) под копьё диаметром 11 мм
ДЖЕТ.104.00.00.00-12	Копьедержатель РБМ ДЖЕТ 104 (12) под копьё диаметром 12 мм
ДЖЕТ.104.00.00.00-13	Копьедержатель РБМ ДЖЕТ 104 (13) под копьё диаметром 13 мм
ДЖЕТ.104.00.00.00-14	Копьедержатель РБМ ДЖЕТ 104 (14) под копьё диаметром 14 мм
ДЖЕТ.104.00.00.00-15	Копьедержатель РБМ ДЖЕТ 104 (15) под копьё диаметром 15 мм
ДЖЕТ.104.00.00.00-16	Копьедержатель РБМ ДЖЕТ 104 (16) под копьё диаметром 16 мм
ДЖЕТ.104.00.00.00-17	Копьедержатель РБМ ДЖЕТ 104 (17) под копьё диаметром 17 мм
ДЖЕТ.104.00.00.00-18	Копьедержатель РБМ ДЖЕТ 104 (18) под копьё диаметром 18 мм
ДЖЕТ.104.00.00.00-19	Копьедержатель РБМ ДЖЕТ 104 (19) под копьё диаметром 19 мм

2 ТЕХНИЧЕСКАЯ ХАРАКТЕРИСТИКА

2.1 Техническую характеристику Копьедержателей в см.табл.2

Таблица 2

Параметр	Величина			
	150-300	300-600	600-100	1000-2000
Толщина металла, мм	150-300	300-600	600-100	1000-2000
Давление кислорода, кгс/см ²	5-6	6-8	8-10	10-15
Расход кислорода, м ³ /час	40-50	50-70	70-90	90-120
Расход трубки за 1 минуту реза, м	0,2-0,3			
Копье с наружным диаметром d, мм	11, 12, 13, 14, 15, 16, 17, 18, 19			
Присоединяемые рукава du, мм	9, 12 или 16			
Габаритные размеры, мм,	320x66x44			
Масса, не более, кг	1,8			

3 КОМПЛЕКТНОСТЬ

В комплект поставки входит:

- Копьедержатель в сборе	1 шт.
- Паспорт ДЖЕТ 104 00 00 00 ПС	1 шт.
- Комплект монтажных частей	
Ниппель Ду12	1 шт.
Ниппель Ду16*	1 шт.
Ниппель Ду9*	1 шт.
Гайка М24х1,5	1 шт.

*Монтажные части поставляются по заказу.

- Комплект запасных частей

Поставляется в соответствии с исполнением заказанного изделия к количеству 3 комплектов, см. табл.3

Таблица 3

Сменная часть	Номер	Количество запасных, шт.	Кол-во дополнительных в заказе, шт. **
Прокладка под трубку 11 мм	ДЖЕТ.104.00.00.09-11	6	
Прокладка под трубку 12 мм	ДЖЕТ.104.00.00.09-12	6	
Прокладка под трубку 13 мм	ДЖЕТ.104.00.00.09-13	6	
Прокладка под трубку 14 мм	ДЖЕТ.104.00.00.09-14	6	
Прокладка под трубку 15 мм	ДЖЕТ.104.00.00.09-15	6	
Прокладка под трубку 16 мм	ДЖЕТ.104.00.00.09-16	6	
Прокладка под трубку 17 мм	ДЖЕТ.104.00.00.09-17	6	
Прокладка под трубку 18 мм	ДЖЕТ.104.00.00.09-18	6	
Прокладка под трубку 19 мм	ДЖЕТ.104.00.00.09-19	6	

**дополнительные прокладки поставляются по заказу.

Применение прокладок с внутренним диаметром большим чем диаметр трубы приводит к ненадежному удержанию трубы.

При меньшем диаметре затрудняется установка трубы.

Трубка для копья в комплект поставки не входит.

4 УСТРОЙСТВО И ПРИНЦИП РАБОТЫ

4.1 Копьедержатель состоит из рукоятки 1, шарового крана 2 с штуцером 3, гайки зажима 4. Для зажима стальной трубы (копья) имеются сменные резиновые прокладки 5 с разграничительными шайбами 6. Внутри рукоятки имеется обратный клапан 10, предназначенный для предотвращения попадания продуктов горения внутрь кислородного рукава при прекращении подачи кислорода.

4.2 Кислород в копьедержатель поступает по рукаву присоединенному ниппелем dy12 или d16 7 к штуцеру шарового крана накидной гайкой 8, имеющей правую резьбу М24х1,5 и далее через кран шаровый, в трубу из малоуглеродистой (менее 0,3%) стали 11, закрепленную в копьедержателе резиновыми прокладками (рис.2). Для уменьшения трения при затяжке гайки зажима внутри неё имеется упорный подшипник 9.

4.3 Драгоценные металлы в изделии не применяются.

4.4 Изделие не содержит вредных для здоровья веществ.



Рис. 1 Копьедержатель РБМ ДЖЕТ 104

1 - рукоятка; 2 - шаровый кран; 3 - штуцером; 4 - гайка зажима; 5 - резиновая прокладка; 6 - шайба; 7 - ниппель; 8 - накидная гайка; 9 - подшипник; 10 - обратный клапан; 11 - труба.

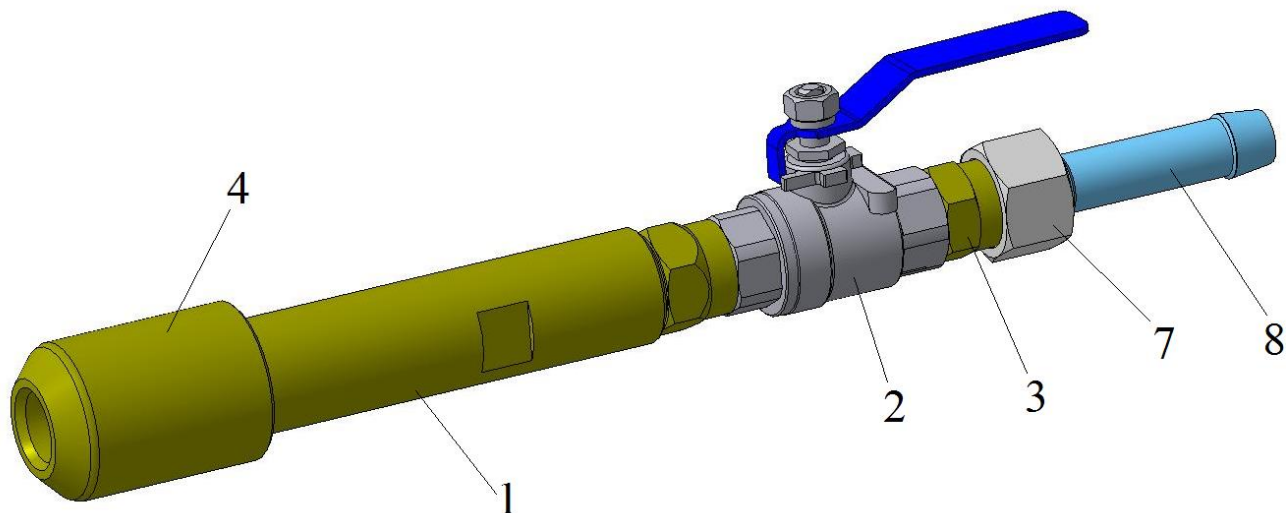

Рис.2 Устройство зажима трубы.

5 ЭКСПЛУАТАЦИЯ

5.1 **Запрещается эксплуатация неисправным и негерметичным Копьедержателем.**

5.2 Перед работой убедитесь в исправности оборудования, проверьте:

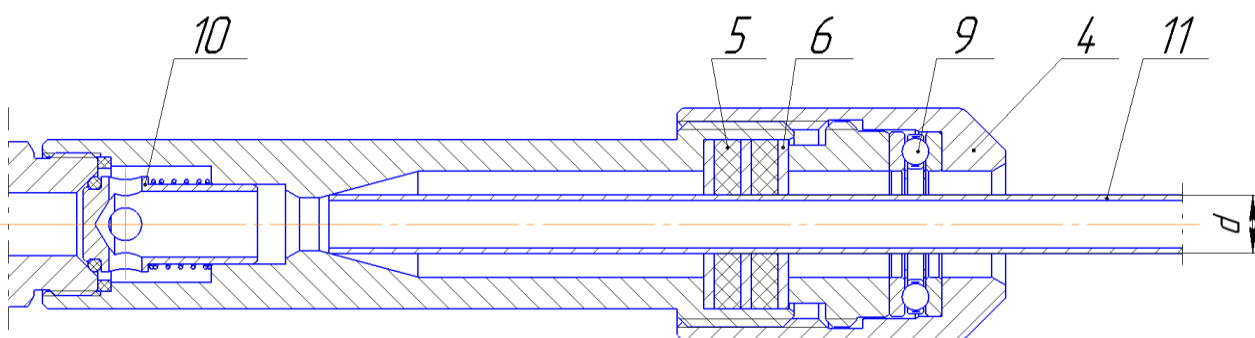
- герметичность подсоединения рукавов, всех разъемных соединений;
- рукава должны быть типа I для горючего газа и типа III для кислорода по ГОСТ 9356;
- правильность подвода кислорода.

5.3 Установите рабочее давление газов в соответствии с таблицей 1 при помощи баллонных редукторов.

5.4 В качестве копыя рекомендуется применять тонкостенную трубку из малоуглеродистой стали длиной 3-6 метров.

5.5 Установленная в копьедержатель труба герметично зажимается прокладками гайкой зажима. Номер на шайбах и диаметр внутреннего отверстия прокладок должен соответствовать диаметру трубы.

5.5 Конец трубы разогревается до температуры 1350-1400⁰С производится посторонним высокотемпературным источником тепла.

5.6 После пуска разогретый конец копыя начинает интенсивно окисляться, развивая температуру до 2000⁰С. Образовавшиеся шлаки и газы продуктов окисления удаляются струей кислорода.

5.7 Для замены копыя отпустите гайку зажима до ослабления силы зажатия и вытащите остаток трубы. После чего установите новую трубу и зажмите ее гайкой, для чего рекомендуется снять гайку (упор, удерживающий подшипник, находящийся внутри гайки вынимать не следует, а при самовыкручивании - установить на место). надеть на новую трубу гайку и пакет шайб и прокладок в соответствии с рис.2 и установить его гнездо рукоятки, после чего вдвинуть трубу в рукоятку до упора. После чего навинтить гайку зажима так чтобы разжавшиеся прокладки удерживали трубу. Попытка установки трубы в сжатые прокладки может привести к их повреждению.

5.8 Не допускайте перегрева трубы в зоне крепления в рукоятке, во избежание воспламенения резиновых прокладок зажима.

5.9 Процесс резки следует прекратить при перегреве. Трубу и копьедержатель охладить.

5.10 При износе резиновых прокладок их следует заменить.

6 ТРЕБОВАНИЯ БЕЗОПАСНОСТИ

6.1 При эксплуатации необходимо соблюдать:

- «Межотраслевые правила по охране труда при производстве ацетилена, кислорода, процесса напыления и газопламенной обработке металлов», ПОТ РМ-019-2001;
- ФНП "Правила безопасности сетей газораспределения и газопотребления";
- ФНП «Правила промышленной безопасности опасных производственных объектов, на которых используется оборудование, работающее под избыточным давлением»;
- «Правила пожарной безопасности в РФ», ППБ 01-03.

6.2 Для защиты глаз от воздействия инфракрасных и ультрафиолетовых лучей необходимо использовать защитные очки по ГОСТ 12.4.013, со светофильтрами типа ГЗ по ГОСТ 12.4.080.

6.3 Для защиты от шума использовать индивидуальные средства защиты по ГОСТ 12.4.051.

6.4 Для защиты кожи от ожогов, вызванных излучением, расплавленным металлом, искрами, необходимо использовать защитную спецодежду такую, как перчатки, фартуки, спецобувь и т.д.

7 ТРАНСПОРТИРОВАНИЕ И ХРАНЕНИЕ

7.1 Копьедержатель транспортируется любым видом транспорта.

7.2 При транспортировании необходимо соблюдать правила перевозки груза действующие на транспорте данного вида.

7.3 Условия хранения и транспортирования Копьедержателей – по группе 5 (ОЖ4) ГОСТ 15150.

8 ПОРЯДОК ПРЕДЪЯВЛЕНИЯ РЕКЛАМАЦИЙ

8.1 Претензии принимаются только при наличии паспорта на изделие и акта произвольной формы. В акте должны быть указаны: обозначение изделия, дата продажи, дата обнаружения дефекта, а также обстоятельства, при которых обнаружен дефект и его внешнее проявление. При несоблюдении указанного порядка рекламация не рассматривается.

8.2 Ущерб не возмещается в случае потери или умышленной поломки изделия.

8.3 *При использовании товара не по назначению, а также при эксплуатации его с нарушениями требований руководства по эксплуатации, внесении каких-либо изменений без согласования с предприятием-изготовителем, производитель рекламаций не принимает и претензии не рассматривает.*

9 СВИДЕТЕЛЬСТВО О ПРИЕМКЕ

9.1 Копьедержатель РБМ ДЖЕТ 104 00 00 00-_____, ГОСТ 5191 и признан годным для эксплуатации.

9.2 Отметка о приёмке: _____

9.3 Дата выпуска: _____

10 ГАРАНТИИ ПРОИЗВОДИТЕЛЯ

10.1 Изготовитель гарантирует соответствие изделия требованиям технических условий при соблюдении условий транспортирования, хранения, монтажа и эксплуатации.

10.2 Изготовитель гарантирует нормальную работу изделия в течение 12 месяцев со дня продажи, но не более 18 месяцев от даты изготовления.

11. СВЕДЕНИЯ О СЕРТИФИКАЦИИ

Декларация соответствия ЕАЭС N RU Д-RU.РА01.В.25548/22 от 26.01.2022

Срок действия по 20.01.2027 г. включительно.

Изготовитель: ООО «СваркаДжет»

426039, УР, г. Ижевск, ул. Воткинское шоссе, 298

Телефоны: (3412) 601-535, 601-526, 601-527

E-mail: jet@svarkajet.ru

<http://www.promjet.ru>